

## Le jumelage de portance



**L**E JUMELAGE de portance permet de doubler la surface au sol et de baisser la pression des pneumatiques, ce qui entraîne une diminution du tassement et permet de respecter la structure du sol.

L'écartement est réalisé à la demande.

Les fixations « UNIVERSEL » sont conçues pour ne pas dépasser du pneu porteur lorsque la roue jumelée est démontée.

Elles sont généralement boulonnées au raccordement JANTE-VOILE.

Les efforts reçus sur les pneus jumelés sont directement retransmis sur le voile et non pas sur la jante du tracteur, ce qui évite les ruptures des jantes d'origine.

Pour éviter le bourrage, prévoir un écartement entre les pneus assez important au minimum 15 centimètres.

Le jumelage de portance augmente la stabilité, ce qui est appréciable dans les régions fortement accidentées et en régions montagneuses.

Ce type de jumelage, facile à monter est très solide.

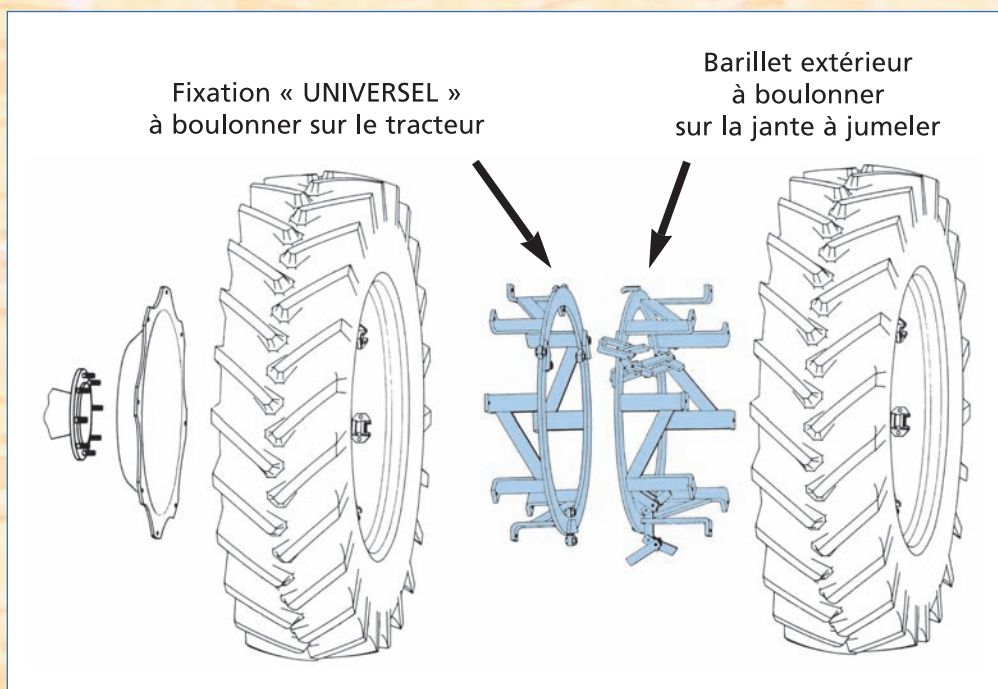



## Le jumelage de pneus étroits

**L** EST recommandé pour toutes les cultures en lignes, comme les betteraves, les pommes de terre, le maïs, les choux-fleurs, la lavande, etc...

L'écartement d'axe en axe des pneus est réalisé à la demande suivant le type de culture.

Les fixations « UNIVERSEL » sont conçues pour ne pas dépasser du pneu porteur lorsque la roue jumelée est démontée.

Matériel facile à monter et très robuste.

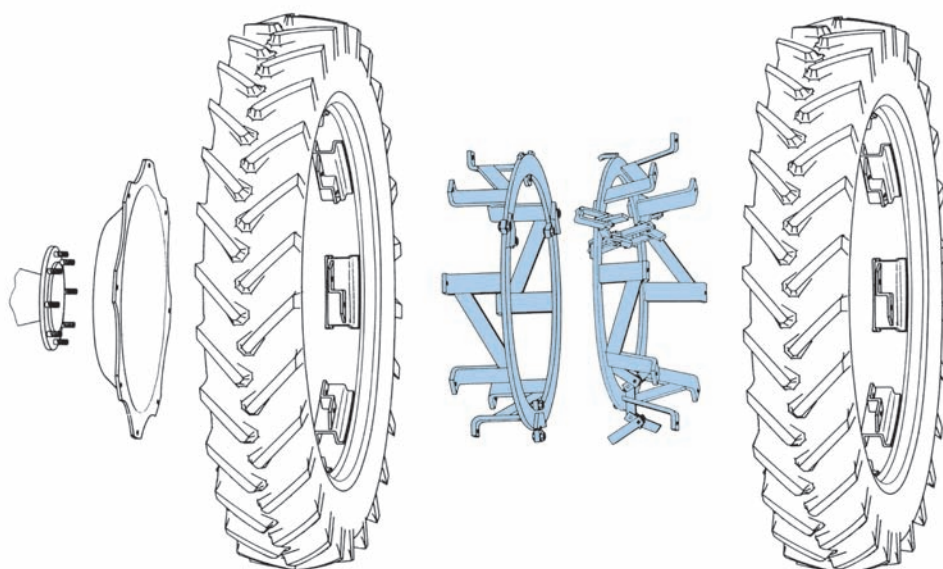



## Le jumelage mixte

**L** PERMET d'utiliser les roues étroites en jumelage, ce qui augmente la surface de contact au sol et permet de ne pas dépasser la largeur des outils car l'écartement entre les pneus est réalisé à la demande.

Il permet d'utiliser les pneus d'origine en jumelage lorsque le tracteur est équipé de roues étroites.

Matériel facile à monter et très solide.

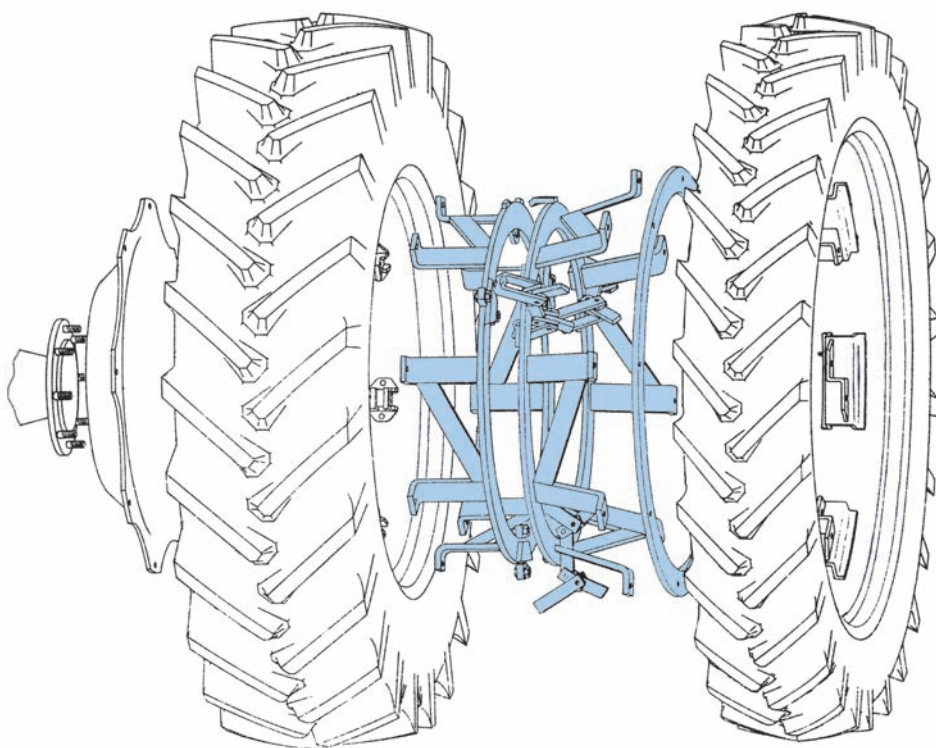

# Descriptif d'un jumelage

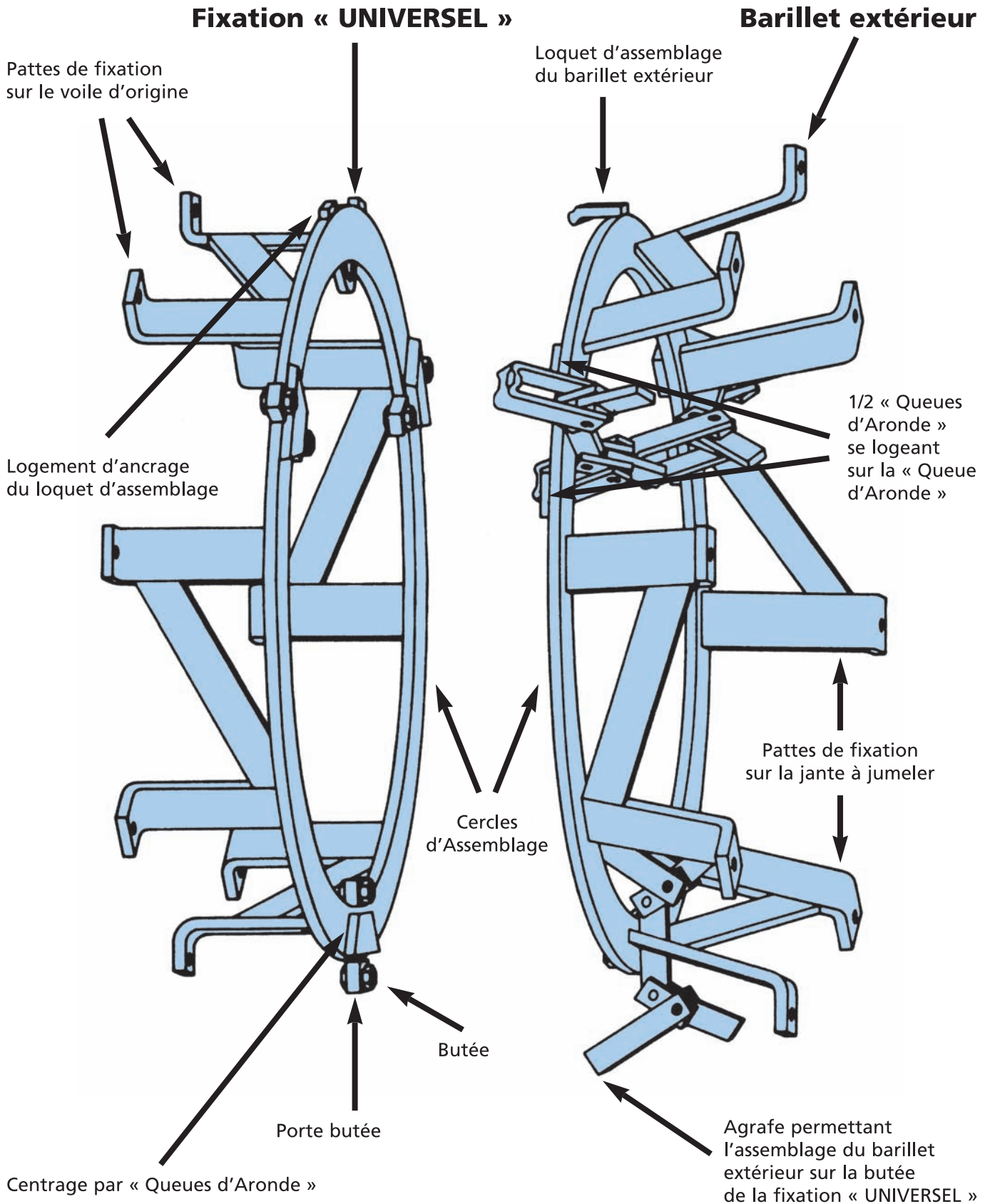

**SOMAC - 02190 LOR - FRANCE - Tél. 03 23 22 61 55 - Fax 03 23 22 69 32**

SIRET N° 571.680.065.00018 - RC 57 B 6 LAON

e-mail : [info@roues-somac.com](mailto:info@roues-somac.com) - web : <http://www.roues-somac.com>